

РОЛЬ «СТОРОЖ» И НАДОЛБ В СИСТЕМЕ ЗАЩИТЫ ГОРОДА НА ЮЖНОРУССКОМ ПРИГРАНИЧЬЕ

А.Г. Чепухин
г. Тольятти

Важная роль в обнаружении набегов татар на южнорусском приграничье отводилась «сторожам». Посад, поля и пастбища домашнего скота вокруг городов-крепостей защищали линии надолб. На примере города Волуйки в статье рассказывается об особенностях сторожевой службы и строительстве полевых крепостей.

Ключевые слова: сторожа, надолбы, полевые крепости, воевода, Волуйка, казак.

В XVII в. для обнаружения «воинских людей» – «воровских черкас», крымских и ногайских татар – на подступах городов на южнорусском приграничье выставлялись «сторожи». «Сторожа» – древнерусское слово, с ударением на предпоследнем слоге – дозорный пост, место, с которого велось наблюдение за степью, дорогой, бродом на реке, или каким-либо иным важным объектом. Такие посты устраивались обычно на возвышенностях, с которых был хороший обзор местности. В зависимости от удаления от города сторожи делились на «ближние» и «дальние».

На примере Волуйки (современный город Валуйки. – А. Ч.) рассмотрим организацию и особенности несения сторожевой службы. Роспись волуйских сторож воеводы Никиты Чоглокова от 16 апреля 7138 (1630) г.:

«1-я сторожа с Русково приезде на Белом Созоне на большой дороге у мосту, от города 6 верст. Сторожей на ней стоят по 2 человека.

2-я сторожа на Сазоне ж под лесам на Изроге, от города 7 верст. Сторожей на ней стоят по 2 человека.

3-я сторожа за Созоном верх Волуйского лесу у Кальмиюской сакмы, проезду от ней к Посольской гати 20 верст. Сторожей на ней стоят по 4 человека.

4-я сторожа выше города на речки на Волуйке под лесом на шипу, от города 5 верст. Сторожей на ней стоят по 2 человека.

5-я сторожа за рекою за Волуйкою против Мосеева калодезя на кургане, от города 6 верст. Сторожей на ней стоят по 2 человека.

6-я сторожа на кургане на степе, от города 6 верст. Сторожей на ней стоят по 2 человека.

7-я сторожа на третьем кургане на степи, от города 6 верст. Сторожей на ней стоят по 2 человека.

8-я сторожа на четвертом кургане у дороги, что едет к Борисову городищу, от города 6 верст. Проезду меж тех сторож по версте, от сторожи до сторожи видит. Сторожей на ней стоят по 2 человека.

Дальние сторожи:

1-я сторожа под Волуйским лесом меж реки Волуйки и Полатовой, от города 10 верст. Проезду с ней к Тихой Сосне и х Каменому броду 40 верст. Сторожей на ней стоят по 4 человека.

2-я сторожа за рекою за Осолом верх Бурлуков и Казиной, от города 15 верст. Проезду от той сторожи через Изюмскою и Савинскою сакму к Волчьим Водам 40 верст. Сторожей на ней стоят по 4 человека»²³⁵.

В росписи сторож 1640 г. добавлена «9-я сторожа за рекою за Осолом в Праворотье, конец атаманских и стрелецких поль, от города до той сторожи семь верст. Сторожей на той стороже стоят во все лето с переменною понеделно в день и в ночь по четыря человека»²³⁶. Итого, на 11 волуйских сторожах несли службу 30 сторожей – конных стрельцов и казаков.

²³⁵ РГАДА. Ф. 210. Столбцы Белгородского стола. Стб. 25. Л. 148–149.

²³⁶ РГАДА. Ф. 210. Книги Белгородского стола. Д. 52. Л. 39–41.

При появлении неприятеля сторожа спешили с вестью к воеводе, который принимал необходимые меры для защиты крепости от нападения. О приближающейся опасности местное население оповещал сигнал колокола с вестовой башни, слышимый на большом расстоянии. Сигнал тревоги дублировал выстрел из вестовой пушки. Служилые люди должны были собираться в городе, готовиться к обороне и занимать свои места в башнях и на городской стене. Работникам в поле и на сенокосе, а также жителям слобод надлежало спешно идти в крепость и готовиться к осаде. Городовые ворота закрывались.

Халатность в сторожевой службе могла иметь самые серьёзные последствия. Так, 4 октября 1645 г. в третьем часу дня казаки-сторожа Матюша Конищев и Кузьма Осипов выехали на сторожу в устье речки Мосея. Как потом выяснилось, они опоздали, предыдущая смена сторожей покинула пост, и он оставался некоторое время пустым. Не доехав до места с полверсты, казаки увидели на дороге татар. Клячи у сторожей были «худые», и татары едва их не поймали, те кое-как убежали от погони в лес. На Мосее 150 татар взяли в полон двух мужиков, ездивших за сеном на речку Полатовую, девятерых ребят, пасших стадо свиней, отогнали несколько коров с полей. О том, что в уезде хозяйничают крымские разбойники, в городе всё же стало известно. Воевода Перфирий Колтовский со служилыми людьми настиг неприятеля на речке Ураевой. В стычке многих татар побили, при этом были ранены два волуйчанина. У старых заволуйских надолб русские ратники отбили лошадей и домашних животных. Провинившихся сторожей воевода посадил в тюрьму до государева указа. В ответной грамоте из Разряда волуйских сторожей за то, что они «не устерегли татарский приход», велено при народе бить кнутом²³⁷.

Главные дороги к городу охраняли конные стрельцы и казаки. Днём по 50 чело-

век стояли «в сотнях» за рекой Волуем, в трёх верстах от города, и на речке Сазоне, в шести верстах от города. На ночь ратники возвращались в крепость.

Надёжные стены и система обороны крепости обеспечивали безопасное проживание горожан во время осады. Но для ведения хозяйственной деятельности вне крепости, для защиты посада, поместных пашен, пчельников и пастбищ домашнего скота требовалось создание специальной системы защитных укреплений. Воевода П. Колтовский был обеспокоен частыми приходами татар к городу со всех сторон и причинения волуйчанам «разорения большого». Снова и снова в 1644-1645 гг. он докладывал в Разряд о недостатке, а в некоторых местах об отсутствии полевых крепостей. Отдельные пашни находились далеко, и по набату колокола люди не успевали вернуться в острог. Многие волуйчане пренебрегали указом и на ночь оставались в глухих местах рядом со своими полями. Зачастую сонными их брали в плен²³⁸.

В Разряде прислушались к словам Колтовского. Вскоре он получил грамоту обсудить со служилыми и жилецкими волуйчанами, в каких местах лучше устроить новые надолбы и караульные башни. Воеводе велено составить смету: сколько и какого на строительство пойдёт леса, далеко ли его возить, и сколько потребуется на то дело лошадей и телег? Начертить чертёж и переслать в Москву. Заготовка леса всегда являлась одной из самых трудоёмких и тяжёлых подготовительных работ. В Разряде сделали выпись о численности волуйчан и распределили объём заготовок пропорционально их денежного и земельного оклада. Колтовскому было указано вывезти лес «по розвытке по зимнему пути». А людей, которые не захотят возить лес и делать надолбы, велено бить батогами и сажать в тюрьму. В помощь волуйчанам по государеву указу на строительство полевых крепостей прибыли 205 «деловцев» из Тулы, Яблонова, Халани,

²³⁷ РГАДА. Ф. 210. Столбцы Белгородского стола. Стб. 217. Л. 72–78.

²³⁸ РГАДА. Ф. 210. Столбцы Белгородского стола. Стб. 265. Л. 1–9.

Надолбы в четыре ряда с наметами



Рис. 1. Надолбы. Реконструкция автора.

села Голубино, Корочи, Оскола и Белгорода. На татарских сакмах (дорогах) они поставили «большие надолбы в четыре ряда», всего около 2 км, заготовили лес на башни²³⁹. Работы по возведению полевых укреплений в Волуйке являлись небольшой, но важной частью общего плана правительства по освоению и защите южных рубежей России в XVII веке. Начавшееся во время воеводства П. Колтовского строительство надолб не было полностью завершено и в последующие годы продолжалось. Общая протяженность надолб вокруг Волуйки изменялась следующим образом: в 1647 г. – 9200 саж. (19872 м), в 1676–1681 гг. – 8674 саж. (18735 м), в 1682–1700 гг. – 8853 саж. (19122 м).

В системе полевых крепостей на Руси в XVI-XVII вв. получили широкое распространение деревянные «надолбы» или «надолобы» и засеки. Главная их задача состояла в создании эффективного передового заслона на пути конницы неприятеля. Устройство надолб рассматривалось в работах Ф. Ласковского²⁴⁰ и В.П. Загоровского²⁴¹. В свою очередь мы попытались провести

реконструкцию на основе архивных источников, относящихся к истории Волуйки. «Надолбное дело» обыкновенно начиналось с заготовки леса. На строительство шли дубовые брёвна длиной 3 сажени (6,4 м) и толщиной 6 вершков (25-27 см). Такие же брёвна обычно использовались при возведении башен или острожной стены. Минимальный план на заготовку леса для надолб с человека или двора включал 4 бревна и 2 столба или 5 брёвен, что было неслучайно. Надолбы представляли собой не что иное, как длинную ограду, своеобразный высокий забор. Подобные конструкции для загона и выгула скота распространены по всему миру. Бесспорно, слово «надолба» происходит от слова «надолбить». Топором или долотом в бревне выдалбливалась выемка, в которое вставлялось другое бревно с аналогичной выемкой. Между собой брёвна сбивались костылями (гвоздями) или скобами (см. рис. 1, вариант 1). Однако данный способ соединения, по нашему мнению, является недостаточно надёжным. К тому же, требовалось большое количество кованых железных изделий. Вероятно, такие надолбы не получили широкого распространения. Более крепкой и долговечной являлась конструкция, когда брёвна вставлялись в выемки

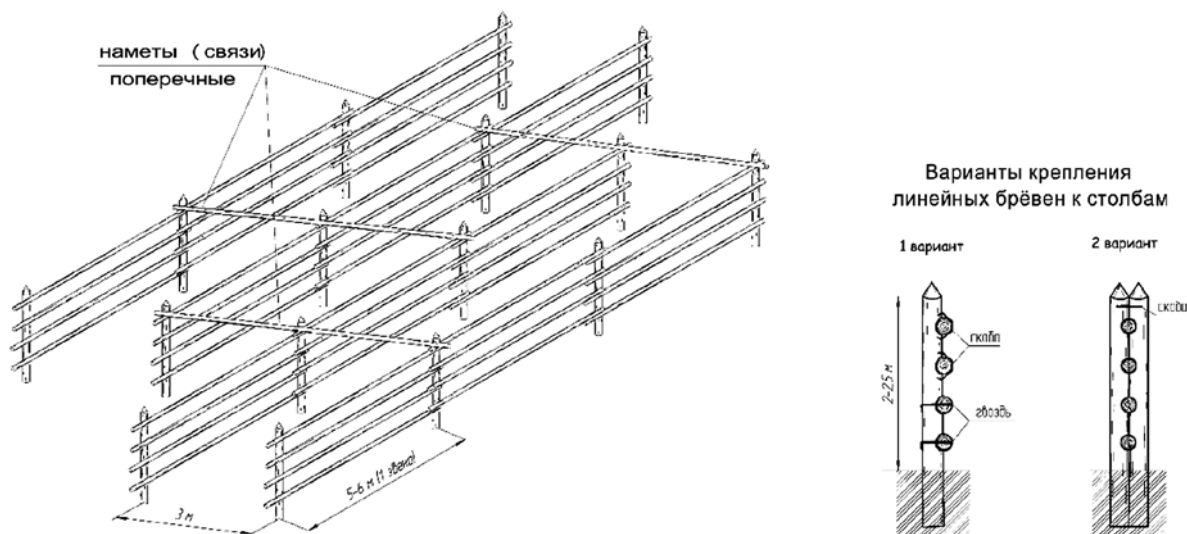
²³⁹ РГАДА. Ф. 210. Столбцы Белгородского стола. Стб. 265. Л. 12–53.

²⁴⁰ Ласковский Ф.Ф. Материалы для истории инженерного искусства в России. – СПб., 1858. – Ч. I. – С. 106–108.

²⁴¹ Загоровский В.П. Белгородская черта. – Воронеж, 1969. – С. 82–83.

Полевая сторожевая башня



Рис. 2. Полевая сторожевая башня. Реконструкция автора.

и зажимались между двух столбов (см. рис. 1, вариант 2). Одно звено таких надолб или ограды состояло из двух вкопанных столбов и четырёх горизонтальных брёвен длиной 6-6,5 м. Таким образом, из заготовленного одним человеком леса (4 бревна и 2 столба) получалось как раз одно звено такой

ограды. На расстоянии примерно через 6 м вкапывались другие пары столбов, в выемки которых вставлялись следующие брёвна. Соединение между собой линейных брёвен осуществлялось внахлест.

Надолбы ставились рядами, от одного до четырёх. Самыми простыми являлись

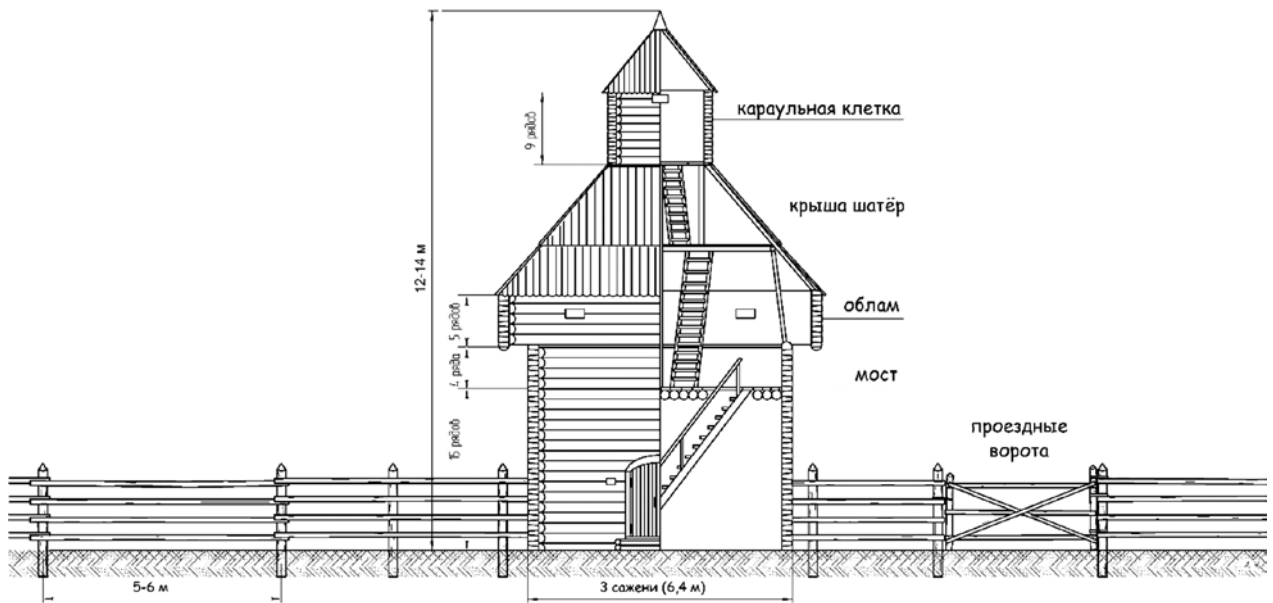

Рис.3. Полевые укрепления Волуйки в 1682 г. Реконструкция автора

однорядные или одиночные надолбы, их ещё называли «надолбы в одну кобылину». «Сделать к старым надолобам по надолобине да по связи» или «сделать к старым надолобам по кобылине» означало, что к существующим рядам нужно добавить ещё один. Многорядные надолбы соответственно назывались «надолбы в три кобылины», «надолбы в четыре ряда с наметы», «надолбы со связями». «Связи», «наметы», «переметины» – это перекладины, брусья, жерди, слегги, служившие для скрепления, связывания между собой рядов. Переметины делали поперечные и косые. «Сшитые» наметами или переметинами ряды имели единую жёсткую конструкцию, которую повалить или сломать было не так-то просто. Высота надолб выбиралась такой, чтобы их не смогла преодолеть на скаку лошадь, около 2 м. Количество надолб определялось расстоянием, на котором они были установлены, и измерялось в сажнях или верстах. В рядах надолб устраивались башни. Круглый год в каждой башне несли караульную службу по 10 стрельцов и казаков,

переменялись через сутки. На лошадях они проезжали вдоль надолб от башни к башне, контролировали целостность укреплений и следили за появлением свежих следов. Дороги для мирного населения прокладывались вдоль надолб и проходили через проездные башни или ворота рядом с башней. На реках в местах бродов также ставились надолбы, которые дополнялись «частиком» – частоколом. Надолбы со временем подгнивали и падали, сгорали от частых степных пожаров. Их периодически чинили, строили заново.

«Засека» представляла собой срубленные сваленные деревья, завал, для затруднения прохода неприятеля. Устраивались они на опушках леса, по берегам рек в местах бродов, вдоль дорог.

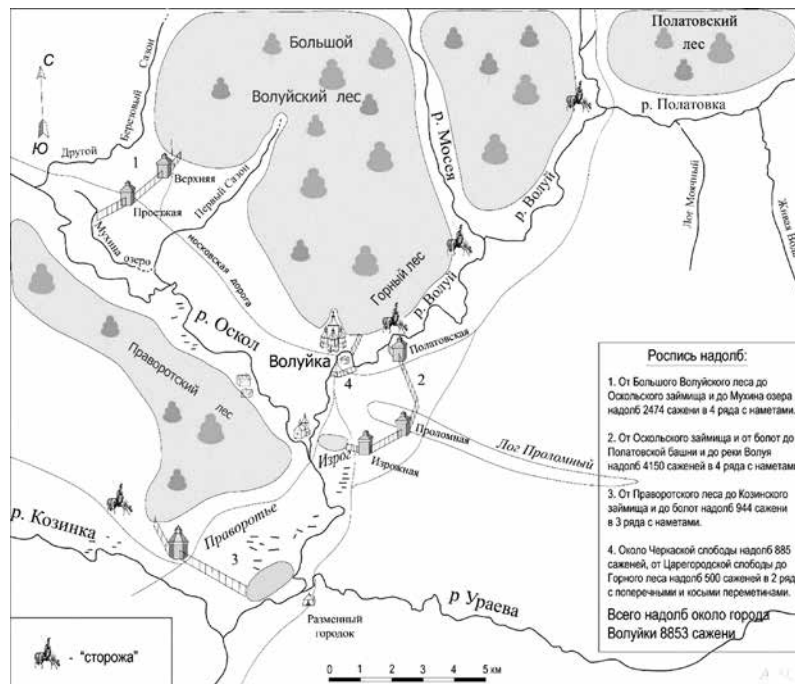
После строительства надолб с башнями и засек вокруг Волуйки в 1640-х годах число сторож сократили до четырёх.

Сторожи и полевые крепости в целом оправдали своё предназначение: татарам стало сложнее пробираться к городу, на полях они меньше брали в плен людей и угоняли скота.

